

Q2-Individual

Atividades

Versão: 14/03/2023

Índice

Canvas Word – Atividades Individuais	3
Problemas e Oportunidades	4
Histórias de Usuários	5

Canvas Word - Atividades Individuais

Parcerias Principais	Atividades-Chave	Propostas de Valor	Relacionamento	Segmentos de Clientes
<p><i>Equipe x</i></p>	<p><i>PLANEJAMENTO DE REUNIÕES</i> <i>Assegurar Viabilidade</i> <i>Identificar Objetivos</i> <i>Definir os Tópicos</i> <i>Escolher Participantes</i> <i>Definir o Formato</i> <i>Processo de Decisão</i> <i>Recursos Necessários</i></p>			
	<p>Recursos Principais</p>		<p>Canais</p>	
<p>Custos</p>			<p>Receitas</p>	

Problemas e Oportunidades

Sequência da Elaboração: 1 Selecionar Segmento(s) e Atividade(s)
2 Identificar Problemas (Pains)
3 Identificar Oportunidades (Gains)

SEGMENTO X

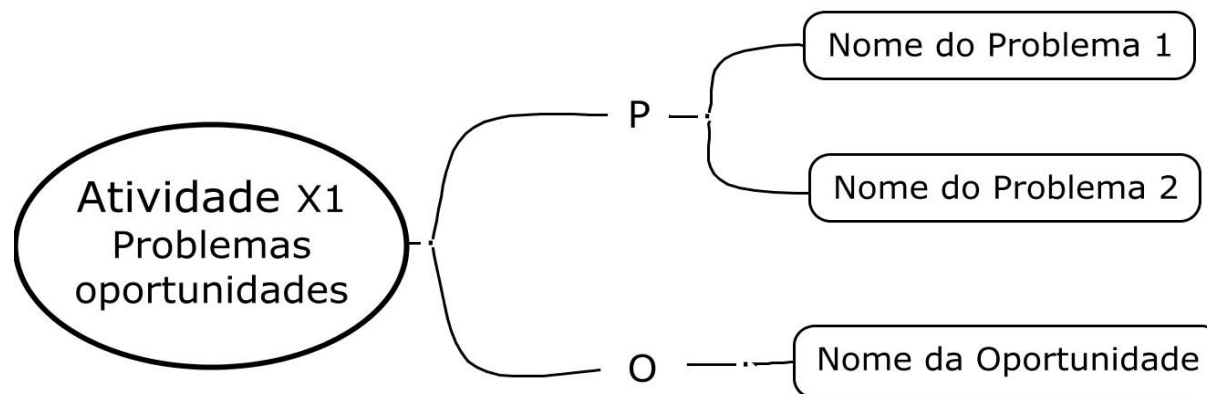

Histórias de Usuários (Soluções e Iniciativas)

SEGMENTO X

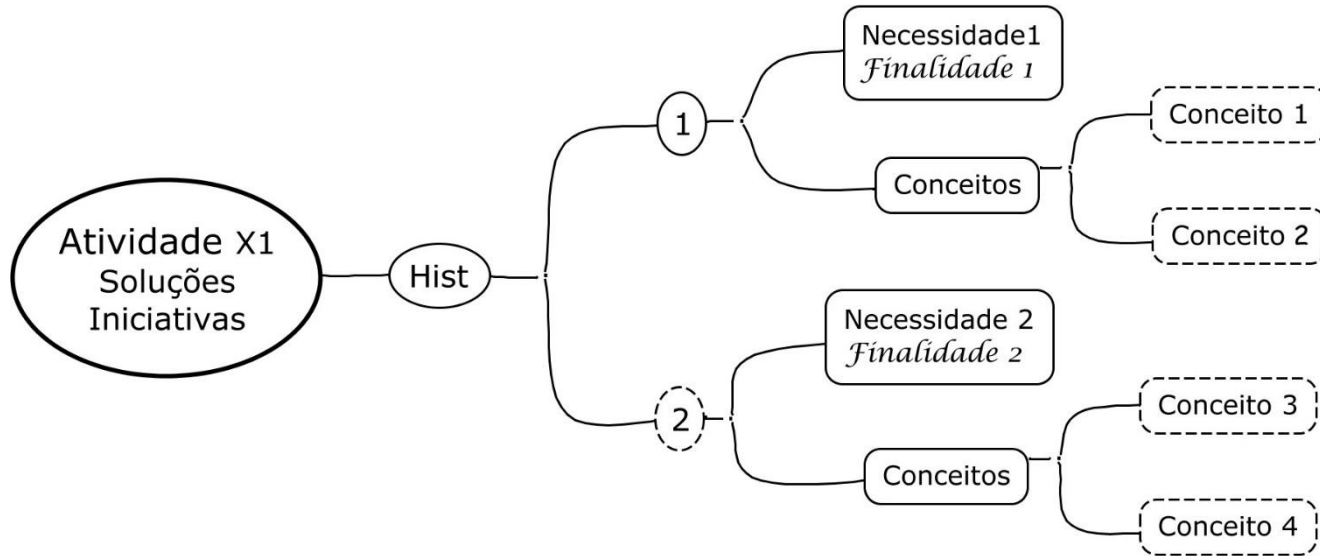

Na definição das Necessidades, o detalhamento pode conter a finalidade da necessidade, em linha abaixo, escrita em Fonte Diferenciada.

“Conceitos” são um termo genérico, com significado de “Conhecimento”, como nos Mapas Conceituais.

Seus itens poderão ou não vir a ser Entidades/Tabelas/Documentos na modelagem de dados (em Q3-Projeto).

Deixar com linha pontilhada somente os itens que sejam opcionais.

Este tipo de mapa mental visa dar subsídios para Requisitos (RFs/RNFs) e Modelagem de Dados no projeto de software (Q3).

Em casos onde se tenha muitas atividades, ou atividades complexas, poderá ser feito um MM para cada atividade específica.

Autonomia
Autogerenciamento
Pesquisa
Comparação
Criatividade
Organização