

Problemas e Oportunidades

Sequência da Elaboração: 1 Selecionar Segmento(s) e Atividade(s)
2 Identificar Problemas (Pains)
3 Identificar Oportunidades (Gains)

SEGMENTO X

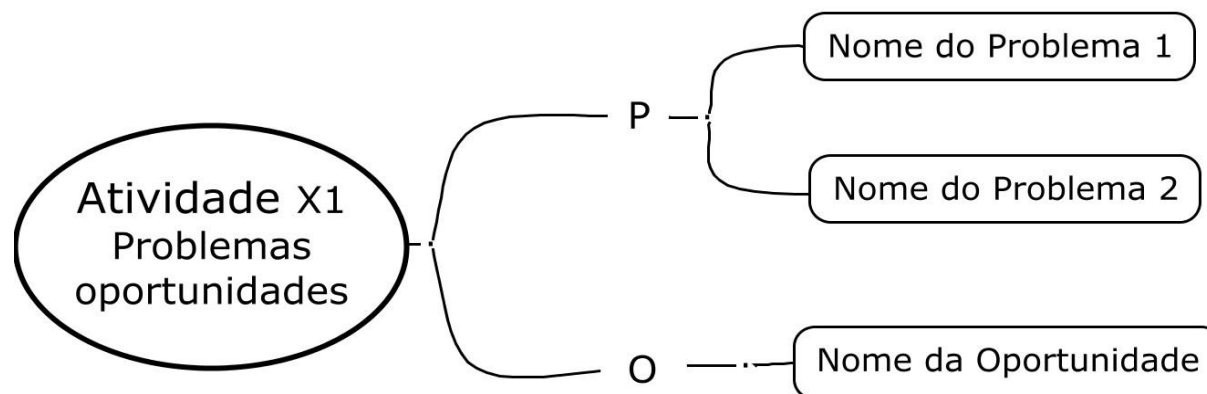

Histórias de Usuários (Soluções e Iniciativas)

SEGMENTO X

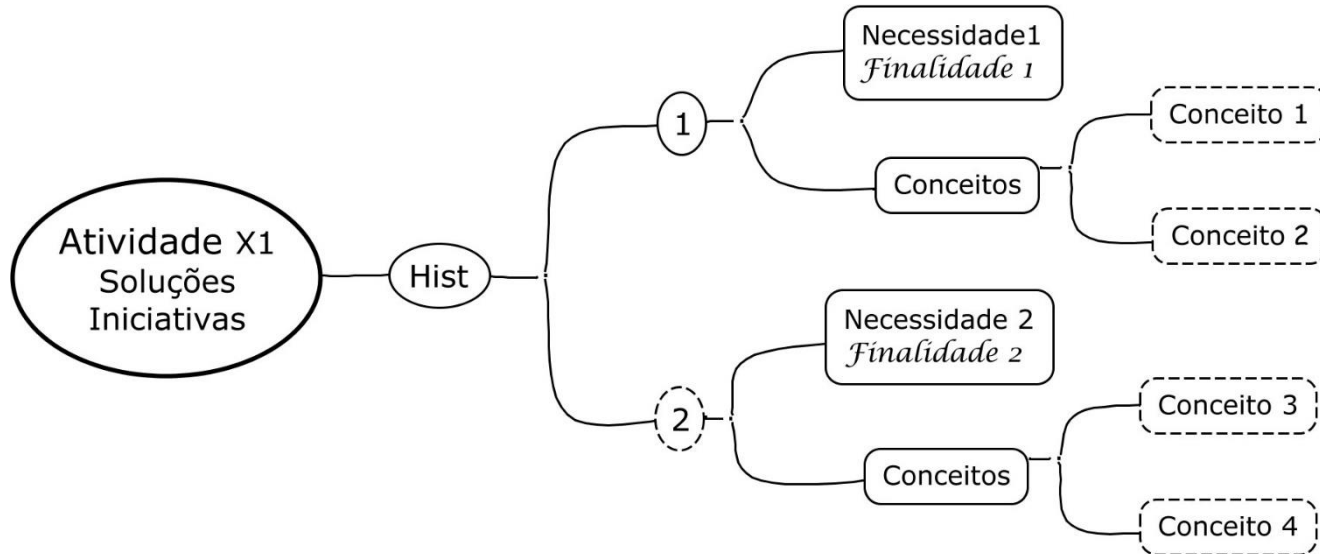

Na definição das Necessidades, o detalhamento pode conter a finalidade da necessidade, em linha abaixo, escrita em Fonte Diferenciada.

“Conceitos” são um termo genérico, com significado de “Conhecimento”, como nos Mapas Conceituais.

Seus itens poderão ou não vir a ser Entidades/Tabelas/Documentos na modelagem de dados (em Q3-Projeto).

Deixar com linha pontilhada somente os itens que sejam opcionais.

Este tipo de mapa mental visa dar subsídios para Requisitos (RFs/RNFs) e Modelagem de Dados no projeto de software (Q3).

Em casos onde se tenha muitas atividades, ou atividades complexas, poderá ser feito um MM para cada atividade específica.

Autonomia **Autogerenciamento**

*Pesquisa
Comparação
Criatividade
Organização*